

Промышленный Институт Автоматики и Измерений
Ал.Ерзовимске 202, 02-222 Варшава
телефон: 23-84-89
телекс: 813726 PL

Торгово-техническое предложение
на промышленный робот IRb для обслуживания
пресса
Год первого применения: 1981

I. Объем предложения

Предмет поставки: промышленный робот IRb-6 или IRb-60
в зависимости от конкретного применения

Объем предлагаемых услуг:

- разработка проекта роботизованного поста
- программное обеспечение поста
- участие в монтаже и пуске поста
- консультирование и техническая помощь при выполнении перечисленных выше работ пользователем
- подготовка персонала пользователя по обслуживанию роботов

Гарантия

Поставщик предоставляет гарантию на срок 12 месяцев с дня установки, однако не более, чем на 15 месяцев с дня поставки.

Гарантия действительна при соблюдении инструкции по обслуживанию робота.

2. Организация поста и его оборудование /рис./

3. Цикл работы поста

Робот берет деталь из входного магазина, получив сигнал готовности от пресса, вкладывает изделие в машину, после чего отодвигается и посылает сигнал, включающий пресс. По окончании обработки робот вынимает изделие из пресса и откладывает в выходной магазин. Изделие может быть также выброшено из пресса, тогда робот входит в машину с новой деталью.

4. Техническая характеристика

- вид обслуживаемого устройства: пресс
- промышленный робот:
 - тип - IRb-6 или IRb-60 в зависимости от веса изделия, подлежащего манипулированию
 - исполнение - стандартное
 - число степеней подвижности - 5
- вспомогательные устройства и оснастка поста:
 - стандартный захват; снабженный пальцами, приспособленными к обрабатываемому изделию, и по необходимости оснащенный датчиком наличия детали в захвате
 - входной и выходной магазины

5. Преимущества применения робота

- повышение производительности
- улучшение условий ТБ

6. Приложения

проспект промышленного робота IRb

Примечание: Цены и сроки выполнения поставок определяются по конкретным запросам клиентов

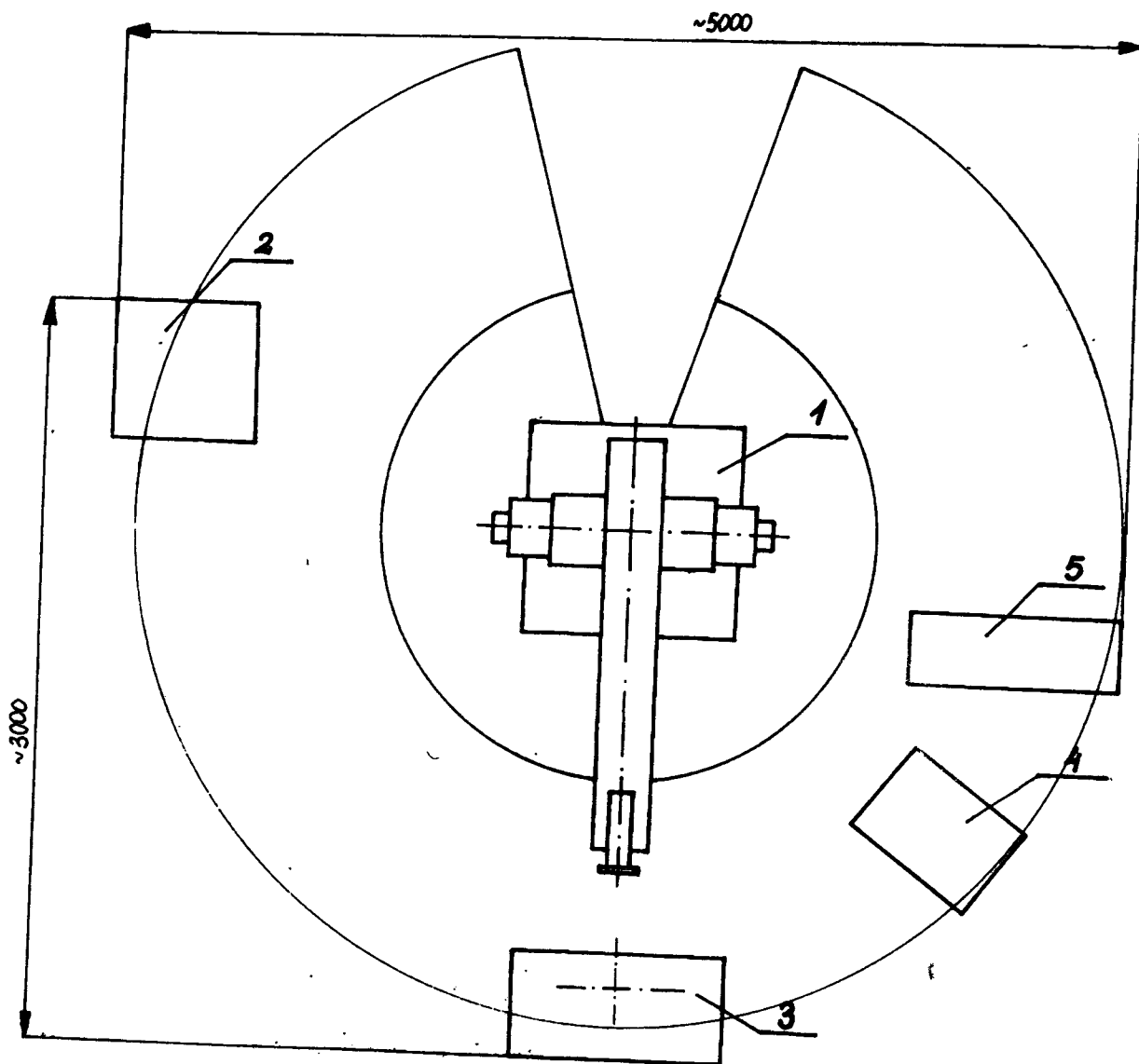

- 1. промышленный робот IRb
- 2. шкаф управления роботом
- 3. пресс
- 4. входной магазин
- 5. выходной магазин

Организация поста и его оборудование