

Lit. zm. ii. zm. wyk.	Numer karty zmian	Popr. wpraw.	
		Podpis	Data

Wymiar i symbol odchyłki	Odchyłki

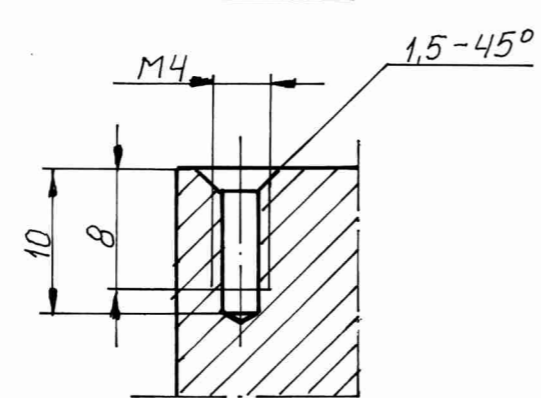
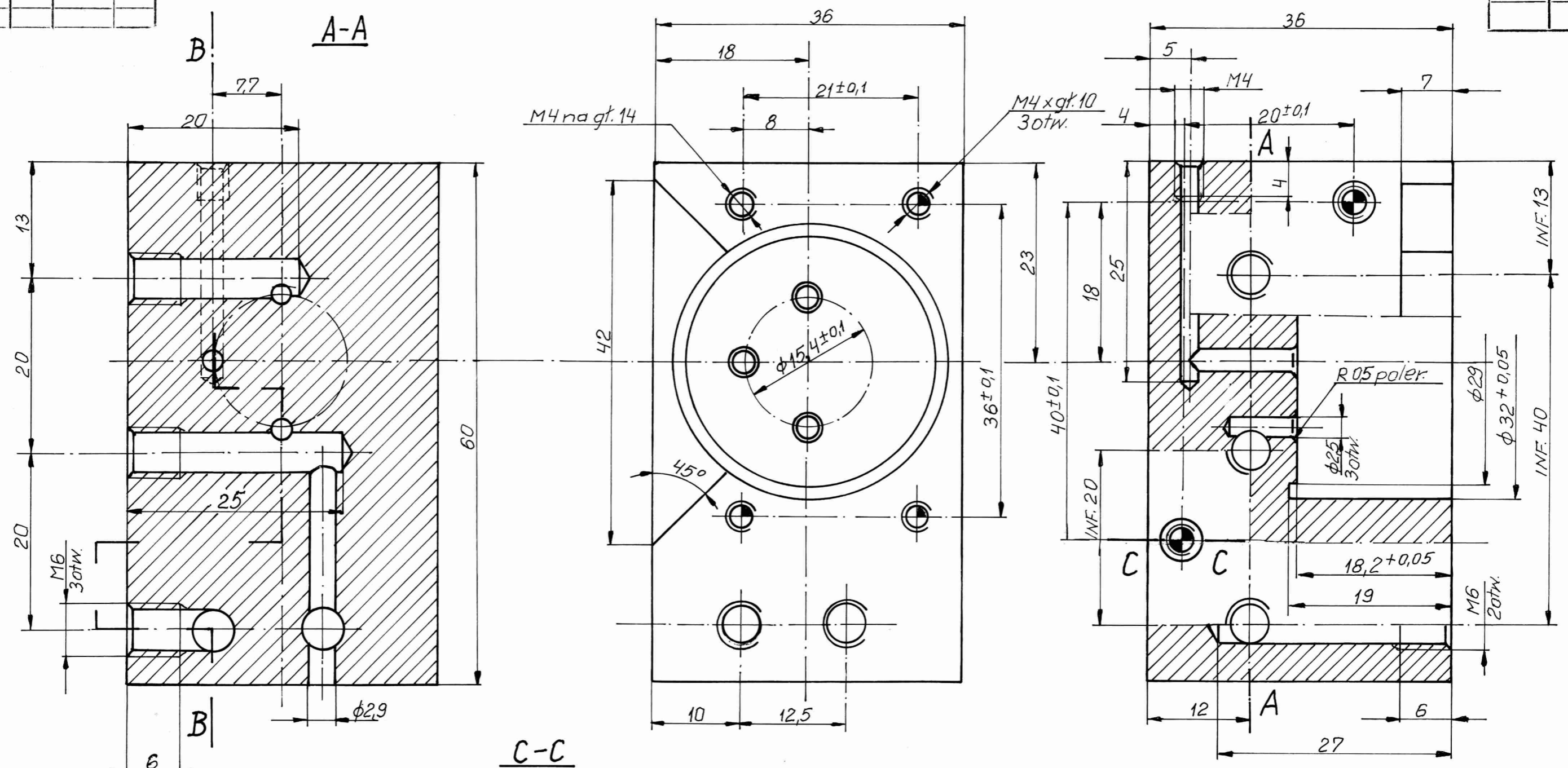

R<sub>z</sub> 20

Materiał	Oznaczenie	PA4N-T	Obróbka cieplna		Wysokość pow. Anodować
	Nr normy mater.	PN-79/H-88026	Pokrycie		
	Nr normy asort.		Nr normy		
Konstruował	S. Gawryszewski 93.10		Kostka przełącznika		
Kreślił					
Sprawił	A. Olszewski 93.10				
Kontr. norm.					
Badeł					
Zatwierdził			Zastępuje rjs. Nr	Zastąpiony przez rjs. Nr	
Podz.	Ciężar	Arkusz	Nr arch.		Nr rys. lic.
2:1	G	1 Arkuszy	O.B.R. AUTOMATYKI PRZEMYSŁOWEJ		Nr rys. WP2-C001
ZPT-Mara-Pnefal z.85/83 n.2000-			PAP		